

Fiche technique

HoverCube VH-4, 4 x prises simples avec fiche de terre
avec raccord d'air comprimé

Référence: 6109816



Boîtier équipé et précâblé avec 1 m de tuyau 1/2" et raccordement pour flexible d'air comprimé 13 x 3,5 mm et distributeur 2 voies 1/2", avec oeillets de suspension, poignée crochet et 4 plaques de recouvrement.

Équipé comme suit:

4 x prises de courant simples avec broche de mise à la terre 16 A / 250 V avec protection de contact accrue, précâblées pour deux circuits CA, raccordement via 2 bornes à 3 pôles, avec séparation pour séparation des circuits



PA polyamide

Données sources

Référence	6109816
Type	VH-4L 4SF
Désignation 1	HoverCube
Désignation 2	IP20, air, poignée, équipé NF
Fabricant	OBO
Dimension	140x140x1100
Coloris	noir graphite ; RAL 9011
Matériau	polyamide
Unité d'emballage minimale	1
Unité de mesure	Pièces
Poids	428,6 kg
Unité de poids	kg/100 paires

Fiche technique

HoverCube VH-4, 4 x prises simples avec fiche de terre
avec raccord d'air comprimé

Référence: 6109816



Dimensions

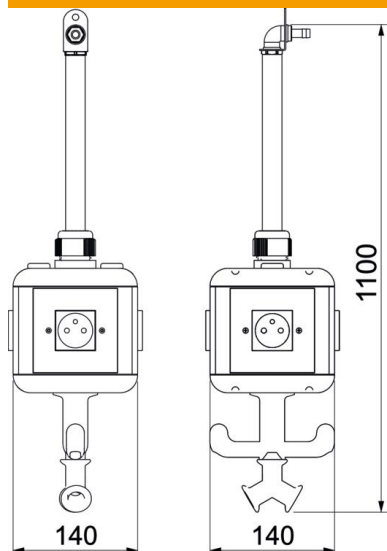

Largeur	140 mm
Hauteur	1 100 mm

Caractéristiques techniques

Nombre de prises de courant SCHUKO	0
Prise de courant CEE - 125 A	sans
Prise de courant CEE - 16 A	sans
Prise de courant CEE - 32 A	sans
Prise de courant CEE - 63 A	sans
Alimentation/possibilité de raccordement	autres
Interrupteur de protection FI	sans
Manutention	peut être suspendu
Modèle militaire	non
Indice de protection	IP20
Autres installations et/ou évidements libres	5
Profondeur	140 mm