

# Fiche technique

## Couvercle de boîte d'encastement

Référence: 2003244

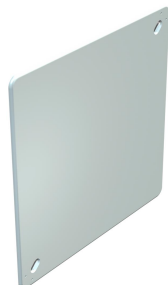

Couvercle de boîte d'encastement convenant aux boîtes de dérivation type UV... K, couvercle affleurant, surface rugueuse, vis de couvercle encastrables.



PS polystyrène

### Données sources

Référence	2003244
Type	UV 100 D
Désignation 1	Couvercle carré
Désignation 2	pour boîte encastrement béton
Fabricant	OBO
Dimension	114x114x1,5
Coloris	blanc
Matériau	polystyrène
Unité d'emballage minimale	10
Unité de mesure	Pièces
Poids	2,004 kg
Unité de poids	kg/100 paires

# Fiche technique

## Couvercle de boîte d'encastement

Référence: 2003244



### Dimensions

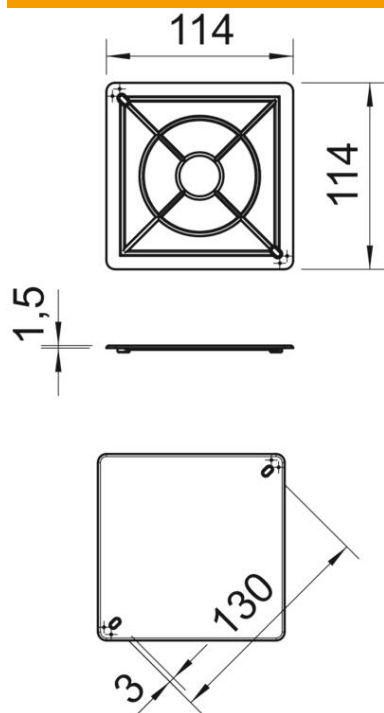

Longueur	114 mm
Largeur	114 mm
Hauteur	1,5 mm
Cote A	130 mm
Cote B	114 mm
Cote s	1,5 mm

### Caractéristiques techniques

Type de fixation	Couvercle à vis
résistant aux flammes	selon la norme VDE 0471/DIN 695 partie 2-1, température de test 650 °C
forme	carré
Sans halogène	oui
Avec vis	non
Plombable	oui