

# Fiche technique

## Séparateur (moulure) 30 A2

Référence: 6062052



Séparateur pour câbles présentant des tensions ou des fonctions différentes.



**A2** acier inoxydable 1.4301

**2B** nu, traité

### Données sources

Référence	6062052
Type	TSG 30 A2
Désignation 1	Séparateur
Désignation 2	pour chemins de câbles
Fabricant	OBO
Dimension	30x2995
Matériau	acier inoxydable 1.4301
Surface	nu, traité
Norme de surface	
Unité d'emballage minimale	3
Unité de mesure	Mètre
Poids	40,434 kg
Unité de poids	kg/100 pc

# Fiche technique

## Séparateur (moulure) 30 A2

Référence: 6062052



### Dimensions

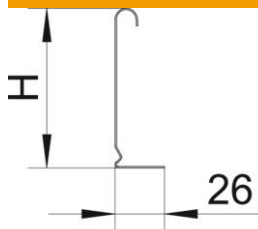

Longueur	3 000 mm
Hauteur	30 mm
Épaisseur de tôle	0,75 mm
Dimension H	30 mm
Cote L	3 000 mm

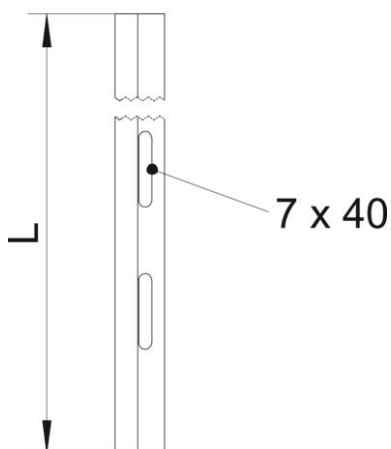

### Caractéristiques techniques

Modèle	Profilé en L
Type de fixation	peut être vissé
Perçage de fixation (ETIM)	non
Maintien en fonction	non
Convient pour chemin de câbles en treillis	oui
Convient pour échelle à câbles	oui
Convient pour chemin de câbles	oui
Acier inoxydable, décapé	non