

Fiche technique

Montant TP/console murale et de pendard FS

Référence: 6364101



Pendard/console TP à fixer sur les plafonds en béton horizontaux et aux murs.
Si le profil est fixé au plafond ou si le profil est vissé l'un contre l'autre pour renforcer la tête, l'entretoise type DS 4 doit toujours être utilisée pour des raisons de stabilité.



St acier

FS galvanisé sendzimir

Données sources

Référence	6364101
Type	TPSA 145 FS
Désignation 1	Console murale TP
Désignation 2	utilisée comme montant/console
Fabricant	OBO
Dimension	B145mm
Matériau	acier
Surface	galvanisé sendzimir
Norme de surface	DIN EN 10346
Unité d'emballage minimale	1
Unité de mesure	Pièces
Poids	32,3 kg
Unité de poids	kg/100 paires

Fiche technique

Montant TP/console murale et de pendard FS

Référence: 6364101



Dimensions

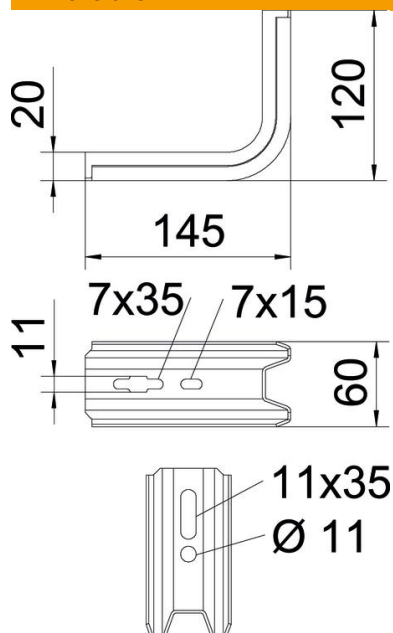

Longueur	145 mm
Largeur	60 mm
Hauteur	120 mm
Cote B	60 mm
Dimension H	120 mm
Cote L	145 mm

Caractéristiques techniques

Modèle	Console murale et sur montant
F en kN	1,5 kN
Maintien en fonction	non
pour largeur max.	100 mm
pour largeur min.	100
Acier inoxydable, décapé	non

Charges



Diagramme de charge de la console TPSA

- 1 Déflexion à la pointe de console avec charge autorisée
 - 2 Charge de console autorisée en kN sans charge d'homme
- Courbe de charge avec longueurs de console en mm

Fiche technique

Montant TP/console murale et de pendard FS

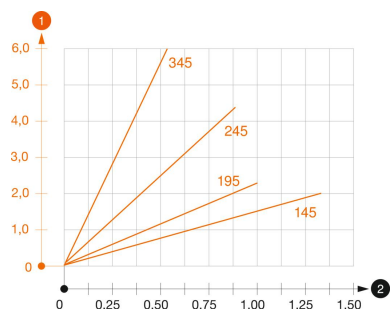
Référence: 6364101



Valeurs de charge des chevilles pour console TP

Fixation au mur	Charge maximale [kN]			
	Largeur de console [mm]			
Cheville type	145	195	245	345
BZ3 10x90/0-30	1,00	0,93	0,60	0,55
BZ-U 10-30-50/110	1,5	1	0,9	0,55