

Technische fiche

Insteekanker MMS-plus V 10x90 , met verbindingsschroefdraad

Artikelnummer: 3498190



Schroefanker voor directe montage zonder pluggen in gescheurd en ongescheurd beton en metselwerk. Met aansluit Schroefdraad en sluitring voor opnemen van grote lasten. Geschikt voor de bevestiging van hangprofielen op wandconsoles in doorsteekmontage.

CE-gemarkeerd bouwproduct getest volgens EAD met European Technical Assessment (ETA) en bewijs van toepasbaarheid. Draagkrachten onder brandbelasting tot brandweerstandsklasse R120 aangetoond.



St Staal

VZ verzinkt

Stamgegevens

Artikelnummer	3498190
Type	MMS+ V 10x90
Omschrijving 1	Voorzet anker
Omschrijving 2	met aansluitdraad
Fabrikant	OBO
Dimensie	10x90
Materiaal	staal
Oppervlak	Verzinkt
Oppervlaktenorm	
Kleinste verkoop-eenheid	25
Eenheid van hoeveelheid	Stuk
Gewicht	5,5 kg
Eenheid gewicht	kg/100 paar

Technische fiche

Insteekanker MMS-plus V 10x90 , met verbindingsschroefdraad

Artikelnummer: 3498190



Afmetingen

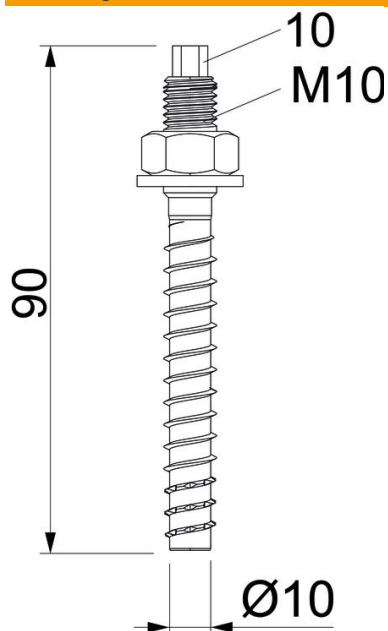

Afmetingen	10x90
Lengte	90 mm
Maat L	90 mm

Technische gegevens

Boringsdiameter min.	8 mm
Kopvorm	Overige
Sleutelwijdte	7
Schroefstelsel	zeskant (hexagonaal)