

# Technische fiche

## Schroefanker type MMS-ST met schroefdraad

Artikelnummer: 3498264



Schroefanker voor directe montage zonder pluggen in gescheurd en ongescheurd beton en metselwerk. Aansluitschroefdraad M6 voor de bevestiging van klemmen met schroefdraadvoet.

CE-gemarkeerd bouwproduct getest volgens EAD met European Technical Assessment (ETA) en bewijs van toepasbaarheid. Draagkrachten onder brandbelasting tot brandweerstandsklasse R120 aangetoond.

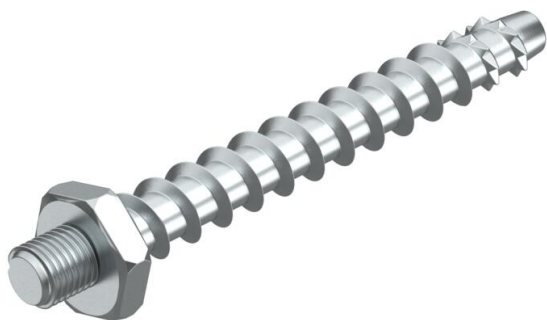

**St** Staal

**G** galvanisch verzinkt

### Stamgegevens

Artikelnummer	3498264
Type	MMS+ ST 6x55
Omschrijving 1	Schroefanker brandwerend
Omschrijving 2	met aansluitdraad
Fabrikant	OBO
Dimensie	6x55mm
Materiaal	staal
Oppervlak	galvanisch verzinkt
Oppervlaktenorm	EN ISO 19598 / EN ISO 4042
Kleinste verkoop-eenheid	100
Eenheid van hoeveelheid	Stuk
Gewicht	1,03 kg
Eenheid gewicht	kg/100 paar

# Technische fiche

Schroefanker type MMS-ST met schroefdraad

Artikelnummer: 3498264



## Afmetingen

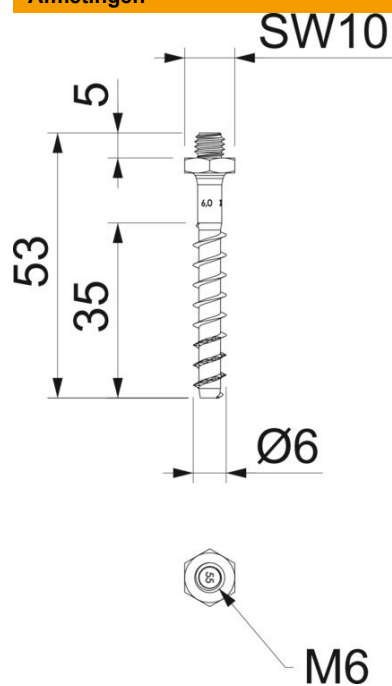

Afmetingen	6x55
Lengte	55 mm
Maat L	55 mm

## Technische gegevens

Boringsdiameter min.	5 mm
Sleutelwijdte	10