

Technische fiche

Rondkopanker MMS-plus P 6x35, met Panhead

Artikelnummer: 3498103

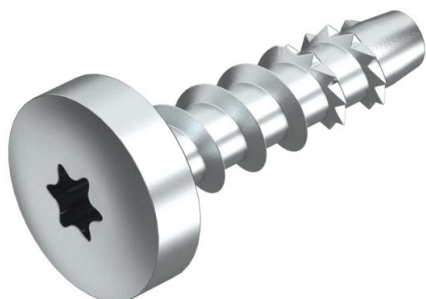

Schroefanker voor directe montage zonder pluggen in gescheurd en ongescheurd beton en metselwerk. Met ronde kop voor universele bevestigingen. Torx T30.

CE-gemarkeerd bouwproduct getest volgens EAD met European Technical Assessment (ETA) en bewijs van toepasbaarheid. Draagkrachten onder brandbelasting tot brandweerstandsklasse R120 aangetoond.

Ondergrond

De schroefankers zijn geschikt voor gemetselde wanden van de volgende steensoorten:

- Kalkzandsteen - volle baksteen
- Kalkzandsteen - holle baksteen
- geperforeerde baksteen



St Staal

G galvanisch verzinkt

Stamgegevens

Artikelnummer	3498103
Type	MMS+ P 6x35
Omschrijving 1	Schroefanker brandwerend
Omschrijving 2	panhead, aandrijving T30
Fabrikant	OBO
Dimensie	6x35mm
Materiaal	staal
Oppervlak	galvanisch verzinkt
Oppervlaktenorm	EN ISO 19598 / EN ISO 4042
Kleinste verkoop-eenheid	100
Eenheid van hoeveelheid	Stuk
Gewicht	0,71 kg
Eenheid gewicht	kg/100 paar

Technische fiche

Rondkopanker MMS-plus P 6x35, met Panhead

Artikelnummer: 3498103



Afmetingen

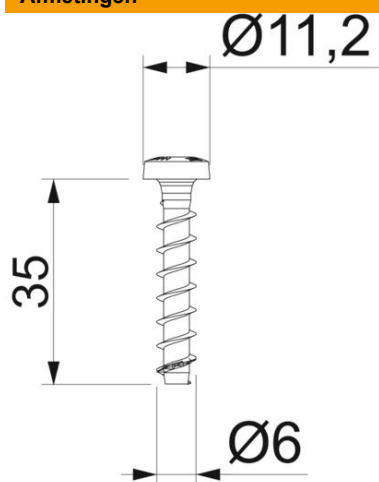

Afmetingen	6 x 35
Lengte	35 mm
Maat L	35 mm



T30

Technische gegevens

Uitvoering plug/nagel/schroeven	spiraalplug
Boringsdiameter min.	5 mm
Kopdiameter	11,2 mm
Kopvorm	Overige
Schroefstelsel	Torx