

Technische fiche

Montagerailanker MMS-plus MS 7,5x50, met vlakke panhead

Artikelnummer: 3498261



Brandbeveiligingsschroefanker met grote Panhead voor directe installatie zonder pluggen. Aandrijving T30, boorgat 6 mm. Beproefde plug conform ETAG 001 - deel 3. Brandweerstandsklasse tot R120 voor beton en metselwerk.

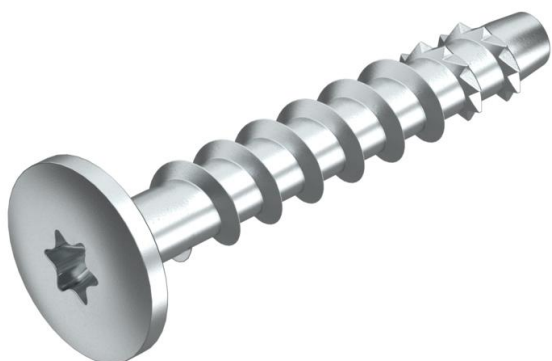

St Staal

G galvanisch verzinkt

Stamgegevens

Artikelnummer	3498261
Type	MMS+ MS 7.5x50
Omschrijving 1	Rail anker
Omschrijving 2	met vlakke panhead
Fabrikant	OBO
Dimensie	7,5x50mm
Materiaal	staal
Oppervlak	galvanisch verzinkt
Oppervlaktenorm	EN ISO 19598 / EN ISO 4042
Kleinste verkoop-eenheid	100
Eenheid van hoeveelheid	Stuk
Gewicht	1,5 kg
Eenheid gewicht	kg/100 paar

Technische fiche

Montagerailanker MMS-plus MS 7,5x50, met vlakke pan-head

Artikelnummer: 3498261



Afmetingen

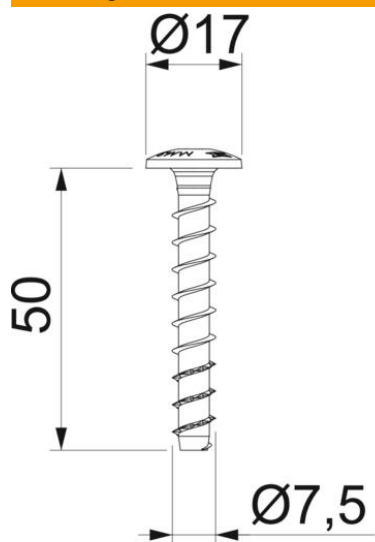

Afmetingen	7,5 x 50
Lengte	50 mm
Maat L	50 mm



T30

Technische gegevens

Boringsdiameter min.	6 mm
Kopdiameter	17 mm
Kopvorm	Overige
Schroefstelsel	Torx