

Technische fiche

Markerings-spreidgereedschap voor inslaganker

Artikelnummer: 3492964



Markerings-spreidgereedschap met handbescherming voor inslaganker van het type E.



St Staal

G galvanisch verzinkt

Stamgegevens

Artikelnummer	3492964
Type	E-MSH 6x25
Omschrijving 1	Markeer- en drevel
Omschrijving 2	voor inslaganker E en ES
Fabrikant	OBO
Dimensie	6x25
Materiaal	staal
Oppervlak	galvanisch verzinkt
Oppervlaktenorm	EN ISO 19598 / EN ISO 4042
Kleinste verkoop-eenheid	1
Eenheid van hoeveelheid	Stuk
Gewicht	41,3 kg
Eenheid gewicht	kg/100 paar

Technische fiche

Markerings-spreidgereedschap voor inslaganker

Artikelnummer: 3492964



Afmetingen

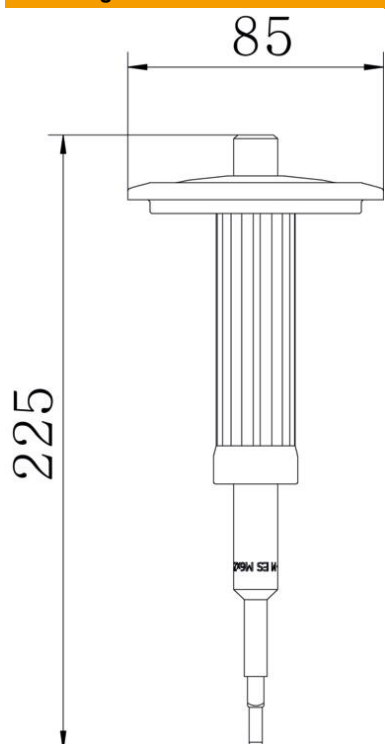

Lengte	225 mm
--------	--------

Technische gegevens

Schroefdraad	M6
Met handbescherming	ja
Penmaat	6 mm