

# Fiche technique

## Vis autoforeuse DIN 7504

Référence: 3176428



Autoforante, avec fente cruciforme.



**St** acier

**G** galvanisé

### Données sources

Référence	3176428
Type	DIN 7504 N G
Désignation 1	Vis autoforeuse
Désignation 2	DIN 7504, forme cruciforme
Fabricant	OBO
Dimension	4,8x16mm
Matériau	acier
Surface	galvanisé
Norme de surface	EN ISO 19598 / EN ISO 4042
Unité d'emballage minimale	100
Unité de mesure	Pièces
Poids	0,25 kg
Unité de poids	kg/100 paires

# Fiche technique

Vis autoforeuse DIN 7504

Référence: 3176428



## Dimensions

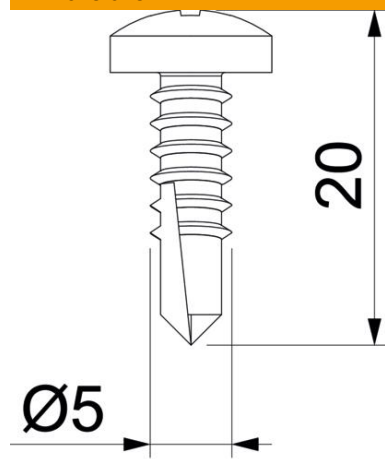

Longueur	16 mm
Cote D	4,8 mm
Cote L	16 mm

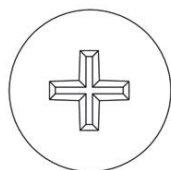

## Caractéristiques techniques

Diamètre du filetage ST	4,8
Forme de la tête	Panhead
Système à visser	Phillips PH