

Technische fiche

Aansluitadapter recht, stekker

Artikelnummer: 6117190

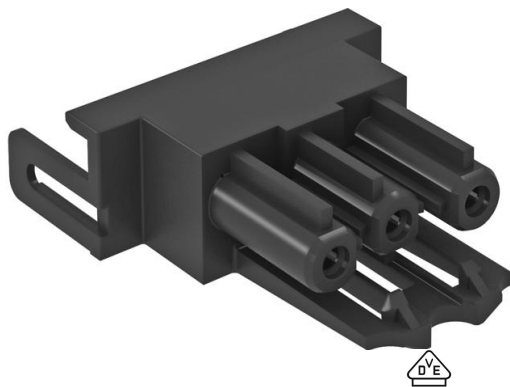

Stekker-adapter, recht, voor de zijdelingse aansluiting op een contactdoos STD-D0C / STD-D3C of STD-F0C / STD-F3C, voor verlengsnoer VL met Wielandstekker GST 18i 3p.



PA Polyamide

Stamgegevens

| | |
|--------------------------|-----------------------------|
| Artikelnummer | 6117190 |
| Type | BTA-SKS S1 SW |
| Omschrijving 1 | Busdeel-adapter |
| Omschrijving 2 | GST 18i 3p, Modul 45connect |
| Fabrikant | OBO |
| Kleur | Zwart |
| Materiaal | Polyamide |
| Kleinste verkoop-eenheid | 10 |
| Eenheid van hoeveelheid | Stuk |
| Gewicht | 1,2 kg |
| Eenheid gewicht | kg/100 paar |

Technische fiche

Aansluitadapter recht, stekker

Artikelnummer: 6117190



Afmetingen

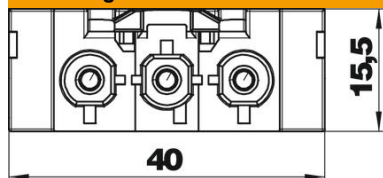

| | |
|---------|---------|
| Lengte | 54 mm |
| Breedte | 40 mm |
| Hoogte | 15,5 mm |

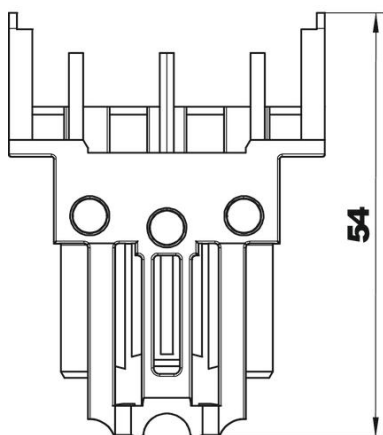

Technische gegevens

| | |
|---|------------------------------|
| Soort vergrendeling | In connector geïntegreerd |
| Uitvoering apparaataansluiting | Bus |
| Inbouwvariant | Inbouwdeel/steekverbinding |
| Kleur codering/contactelement | Zwart |
| Kleur separaat adapterstuk | Zwart |
| Schroefdraadaansluitmaat | Geen schroefdraadaansluiting |
| Halogeenvrij | ja |
| Contactmateriaal | CuZn |
| Mechanische codering | ja |
| Hellinghoek max. | 0 ° |
| Hellinghoek min. | 0 ° |
| Nominale spanning | 250 V |
| Nominale stroom | 16 A |
| Oppervlaktebehandeling van de contacten | Vertind |
| Poolaanduiding | L, N, PE |
| Aantal polen | 3 |
| Beschermingsgraad | IP20 |
| Steekrichting | recht |
| Insteeksysteem | GST18 |