

# Fiche technique

Écarteur

Référence: 6178542



Entretoise superposable pour la compensation de la hauteur entre les différents éléments.  
Hauteur 20 mm, Ø 24 mm



**PVC** chlorure de polyvinyle

## Données sources

Référence	6178542
Type	AH2
Désignation 1	Entretoise
Fabricant	OBO
Dimension	H 20mm
Coloris	gris
Matériau	chlorure de polyvinyle
Unité d'emballage minimale	100
Unité de mesure	Pièces
Poids	0,577 kg
Unité de poids	kg/100 paires

# Fiche technique

Écarteur

Référence: 6178542



## Dimensions



Cote a | 20 mm

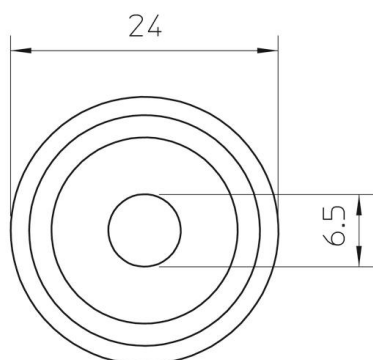

## Caractéristiques techniques

Sans halogène | non