

Fiche technique

Boîtier d'appareillage, 71GD6, simple

Référence: 6288610



Boîtier d'appareillages pour interrupteurs, avec socle rabattable et amovible si nécessaire pour le raccordement rapide des câbles, avec des entrées pour des diamètres jusqu'à 14 mm. Version sans halogène.
Bande de fixation horizontale 60 mm.



PA Polyamide

Données de base

Référence	6288610
Type	71GD6
Désignation 1	Boîtier d'appareillages
Désignation 2	simple
Fabricant	OBO
Dimension	51x76x71
Couleur	gris fer ; RAL 7011
Matériau	Polyamide
Unité d'emballage minimale	5
Unité de quantité	pc
Poids	5,6 kg
Unité de poids	kg/100 pc

Fiche technique

Boîtier d'appareillage, 71GD6, simple

Référence: 6288610



Dimensions

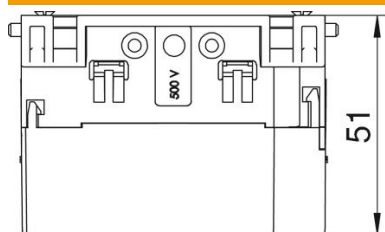

Longueur	71 mm
Largeur	76 mm
Hauteur	51 mm

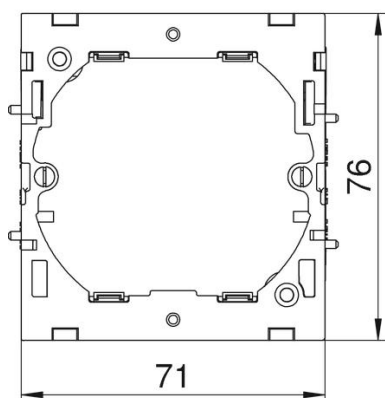

Caractéristiques techniques

Nombre d'unités	1
Modèle	fermé
Bande de fixation	autres
Sans halogène	oui
Avec kit de raccordement	oui
type de montage du boîtier	Avant
Type de montage appareil d'installation	visser
Possibilité de décharge de traction	oui